

Mașină de șlefuit cu bandă combinată 600W



Instrucțiuni de utilizare

SIMBOLURI DE AVERTIZARE/INFORMARE



Purtați protecție auditivă.



Purtați protecție respiratorie.



Purtați ochelari de protecție.

DESCRIEREA DISPOZITIVULUI

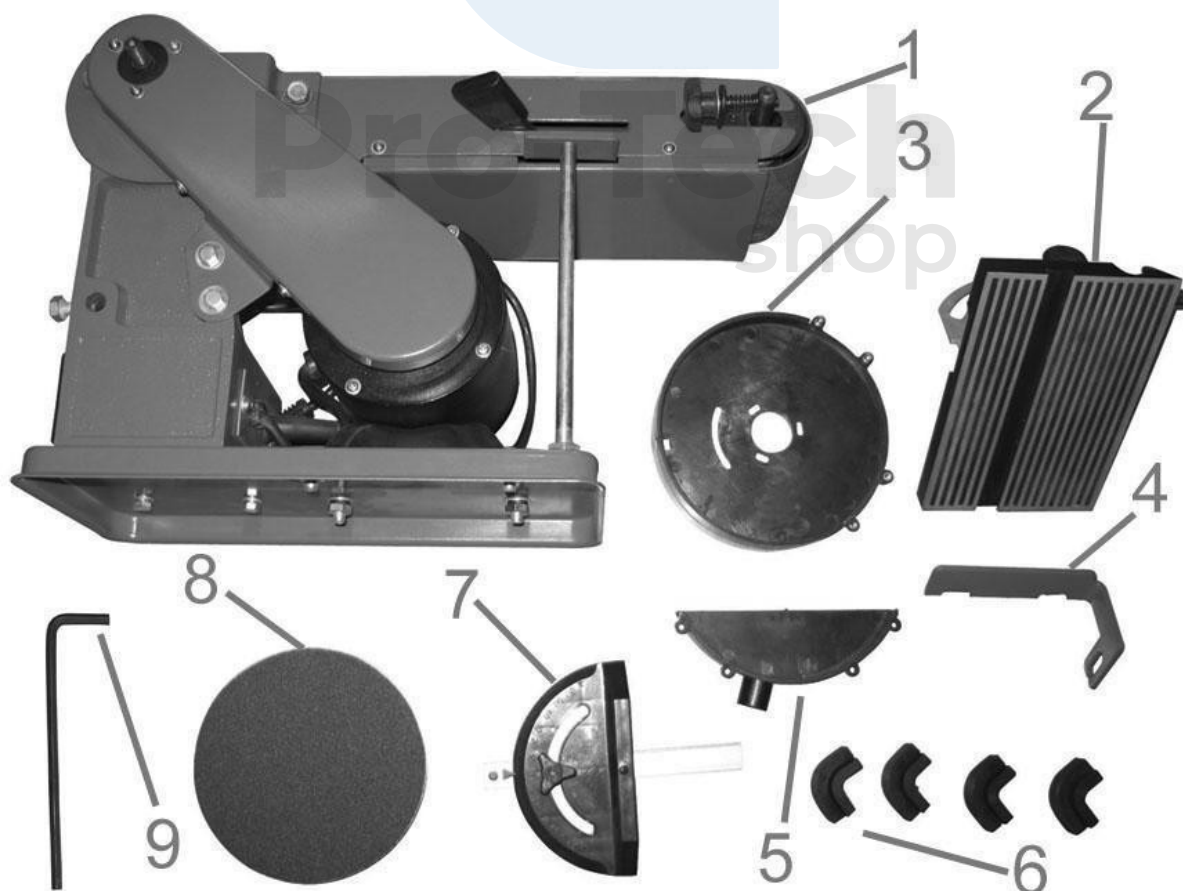

1. Facilitatea
2. Blat de lucru
3. Protector de lamă
4. Semn de oprire
5. Capacul inferior al discului cu ejectare a deșeurilor
6. Picioare de cauciuc
7. Unghiul
8. Scut
9. Cheie hexagonală de 4 mm

DATE TEHNICE

Alimentarea cu energie a motorului	230 V ~ / 50 Hz
Performanța motorului fără sarcină S2 - 30 min.	600 W
Viteza curelei	1450 rpm
Dimensiunea centurii	100 mm x 914 mm
Dimensiunea discului	150mm
Blat de lucru	190 mm x 125 mm
Blat de lucru cu lamă	178 mm x 126 mm
Înclinarea blatului mesei	0 ° - 45 °
Greutate totală	12g
Greutate netă	11 kg
Nivelul de putere acustică LWA	92 dB (A)

SCOPUL DISPOZITIVULUI

Dispozitivul este conceput pentru măcinarea materialelor de uz casnic. Orice altă utilizare care nu este permisă în mod expres în acest manual poate duce la deteriorarea a dispozitivului și la un risc grav pentru utilizator.

Este interzisă utilizarea dispozitivului în ploaie sau într-un mediu umed. Producătorul nu este responsabil pentru nici o daună rezultată din utilizarea necorespunzătoare sau din funcționarea incorectă.



Din motive de siguranță, dispozitivul nu trebuie utilizat de copii și adolescenți cu vârsta sub 18 ani și de persoane aflate sub influența alcoolului, a drogurilor sau a altor substanțe intoxicante.



Persoanele care nu au citit acest manual trebuie să îl citească cu atenție înainte de a utiliza echipamentul pentru prima dată.

REGULI DE SIGURANȚĂ

Locul de muncă

- **PĂSTRAȚI UN LOC DE MUNCĂ CURAT.** Un loc de muncă dezordonat crește probabilitatea de accidente.
- **ATENȚIE LA CONDIȚIILE DE LA LOCUL DE MUNCĂ.** Nu utilizați uneltele în locuri umede sau umede. Nu expuneți la ploaie. Nu utilizați niciodată uneltele electrice în apropierea unor gaze sau lichide inflamabile.
- **ȚINEȚI COPIII DEPARTE DE APARAT.** Copiii trebuie ținuți departe de zona de lucru. Orice distragere a atenției poate provoca un accident. Nu permiteți copiilor să transporte aparatul sau orice alt dispozitiv conex. accesorii.

Siguranța utilizării

- Fiți atenți când lucrați cu unelte. Nu utilizați unealta dacă vă aflați sub influența alcoolului, a drogurilor sau a medicamentelor eliberate pe bază de rețetă. Citiți prospectul tuturor medicamentelor pe care le luați pentru a vedea dacă acestea vă afectează judecata și reflexele. Dacă aveți îndoieli, nu utilizați unealta.
- Folosiți accesorii de protecție adecvate. Atunci când lucrați cu unelte, purtați-le ori de câte ori situația

necesită ochelari de protecție, mască de praf, cizme antiderapante, cască și protecție pentru urechi. Acest lucru va reduce riscul de accidente.

- Evitați pornirea accidentală a sculei. Asigurați-vă că întrerupătorul este în poziția OFF înainte de conectare. Nu țineți comutatorul în mână atunci când îl transportați, deoarece acest lucru va crește riscul de rănire.



- Îndepărtați toate cheile de reglare înainte de a utiliza unealta. O cheie atașată la piesele rotative ale sculei poate provoca răni.
- Nu introduceți mâna prin dispozitiv. Mențineți o poziție stabilă și echilibrul în timpul lucrului. Acest lucru permite un control mai bun al echipamentului în cazul unor situații neprevăzute.
- HAINELE POTRIVITE. Nu purtați haine largi sau bijuterii, deoarece acestea ar putea fi prinse în părțile mobile ale instrumentului. Se recomandă să purtați pantofi cu talpă antiderapantă atunci când lucrați cu instrumente. Părul lung trebuie să fie protejat corespunzător. Purtați întotdeauna îmbrăcăminte de protecție adecvată.
- Utilizați suportul pentru piese de prelucrat. Acest lucru este mai sigur decât să vă sprijiniți cu mâna, deoarece vă permite să acționați mașina cu ambele mâini.

Siguranță în ceea ce privește utilizarea și întreținerea

- Nu suprasolicitați scula. Unealta va funcționa mai bine și mai sigur sub sarcina pentru care a fost proiectată. Nu încercați să utilizați accesorii incompatibile pentru a crește performanța instrumentelor.
- Nu utilizați unelte cu un întrerupător deteriorat. Orice unealtă care nu poate fi acționată de comutator este periculoasă și trebuie reparată.
- Deconectați scula de la sursa de alimentare înainte de a regla, repara, înlocui accesoriiile sau depozita scula. Aceste măsuri de precauție vor reduce riscul de pornire accidentală a sculei.
- Uneltele trebuie depozitate scoase din priză, departe de accesul copiilor și al persoanelor neautorizate.
- Întrețineți instrumentele în mod regulat. Verificați dacă există piese mobile slăbite și defecte, piese de scule deteriorate sau alte defecte care pot interfera cu buna funcționare a echipamentului. În caz de orice nereguli, unealta trebuie reparată imediat. Multe defecțiuni sunt rezultatul unei întrețineri necorespunzătoare.
- Utilizați sculele și accesoriiile aferente în conformitate cu acest manual și în mod corect. Trebuie să se țină seama de condițiile și de tipul de lucrări care urmează să fie efectuate.
- Neutilizarea sculei în scopul pentru care a fost proiectată poate duce la accidente grave.
- Un comutator deteriorat trebuie înlocuit de un centru de service autorizat. Nu utilizați unealta cu un întrerupător stricat.
- Nu lăsați unealta nesupravegheată atunci când este pornită. Opriți întotdeauna scula și așteptați ca aceasta să se oprească complet înainte de a părăsi locul de muncă.
- În cazul în care cablul principal este deteriorat, acesta trebuie înlocuit cu un cablu de rețea adecvat.

- Cablul poate fi procurat de la dealerul de instrumente. Cablul poate fi înlocuit de un centru de service autorizat sau de un electrician calificat.



Securitate generală

- Echipamentele electrice ar trebui să îndeplinească cerințele de sănătate și securitate la locul de muncă specificate în standarde și în reglementările relevante pe toată durata de viață a acestora.
- Persoanele care lucrează cu echipamente electrice trebuie să fie echipate cu îmbrăcăminte de lucru și echipament de protecție personală adecvate.
- Persoanele care lucrează cu echipamente electrice trebuie să respecte toate reglementările de sănătate și siguranță aplicabile echipamentelor electrice.

Activități de bază premergătoare angajării

- Înainte de a începe lucrul, citiți documentația pentru echipamentul electric și pregătiți uneltele, instrumentele, semnele de avertizare și echipamentul de izolare necesar.
- Verificarea stării tehnice a echipamentelor și instalațiilor electrice (starea izolației firelor, cablurilor, fișelor, întrerupătoarelor, prizelor), punerea la zero, legarea la pământ și starea de protecție împotriva incendiilor și accidentelor.
- Verificați starea tehnică a apărătorilor de curent.
- Verificați starea marcajelor de incendiu de pe echipamentele și instalațiile electrice.

Activități în timpul și după muncă

- Utilizați uneltele numai în scopul pentru care au fost concepute.
- În cazul în care este necesar să părăsiți locul de muncă, opriți mașinile utilizate și orice alt echipament care poate cauza un pericol și deconectați alimentarea cu energie electrică.
- Dacă este necesar să lucrați sub tensiune, utilizați unelte și echipamente izolatoare, precum și mănuși și cizme dielectrice.
- În cazul opririi automate a aparatului sau al siguranțelor arse, porniți-le din nou după ce ați eliminat cauza scurtcircuitului și ați montat siguranțe noi.
- În cazul în care instalația electrică o impune, pentru conectarea mașinilor și aparatelor trebuie utilizate prize cu contact de împământare.
- La terminarea lucrului, asigurați echipamentul electric, organizați zona de lucru, uneltele și Echipament.

Este interzis:

- Punerea în funcțiune a echipamentelor electrice fără confirmarea eficacității protecției împotriva riscului de electrocutare.
- Efectuați modificări ale echipamentului.
- Îndepărtarea dispozitivelor de protecție, scurtcircuitarea releelor, blocarea întrerupătoarelor de circuit, efectuarea de reparații temporare la siguranțe fuzibile, utilizarea de legături de siguranțe incorecte.
- Instalarea siguranțelor atunci când mașina este în funcțiune.
- Când scoateți ștecherul din priză, nu trageți de cablul de alimentare.
- Utilizarea de prize și fișe cu capacul sau inserția izolatoare deteriorată.
- Supraîncărcarea echipamentului electric peste valoarea admisă.
- Atingerea părților sub tensiune, a terminalelor condensatorului (chiar și atunci când sunt deconectate).
- Lăsarea nesupravegheată a echipamentelor electrice conectate la rețeaua electrică. Toate echipamentele electrice trebuie deconectate de la rețeaua electrică înainte de a părăsi locul de muncă.
- Accesul la echipamentele sau instalațiile electrice al persoanelor neautorizate, al minorilor, inclusiv al copiilor, al persoanelor bolnave aflate sub influența alcoolului sau a altor substanțe intoxicante.

Instalare

Pro-Tech
shop

Instalarea discului de rectificat

1. Cu ajutorul unei șurubelnițe, deșurubați cele 3 șuruburi de pe rola superioară.



2. Înșurubați capacul unității pe aparat.

3. Instalați capacul cu ajutorul unei chei hexagonale de 4 mm.



4. Deșurubați cele patru șuruburi din partea inferioară a capacului.



5. Aliniați găurile din capace și strângeți cele patru șuruburi.



Instalarea părții superioare a roții de rectificat

1. Aliniați suportul de masă cu orificiul din mașină și apoi glisați suportul de masă în orificiu.



2. Pentru a evita rănirea degetelor, blatul mesei trebuie să fie la câțiva milimetri de lamă. Strângeți blatul.



Instalarea opritorului în brațul de rectificare

1. Deșurubați șurubul.



2. Instalați opritorul și strângeți șurubul.



3. Strângeți capacul până la opritor.



FUNȚIONAREA ȘI REGLAREA MAȘINII

Termeni de utilizare

Umiditatea aerului - max. 70%

Temperatura - + 5 ° C până la + 40

° C

Dispozitivul nu trebuie utilizat în locuri în care există un risc crescut de incendiu sau de explozie.

Reglarea centrării benzii de măcinare

1. Opriți dispozitivul.
2. Utilizați butonul de reglare pentru a regla.
3. Verificați dacă cureaua este centrată.



Schimbarea poziției brațului de rectificare

1. Opreți dispozitivul.
2. Slăbiți piulița, reglați brațul în poziția dorită, strângeți piulița.



Reglarea unghiului drept al cronometrului

1. Reglați tensiunea curelei cât mai mult posibil.
2. Folosiți un fier unghiular.
3. Slăbiți piulița, puneți opritorul, strângeți piulița.

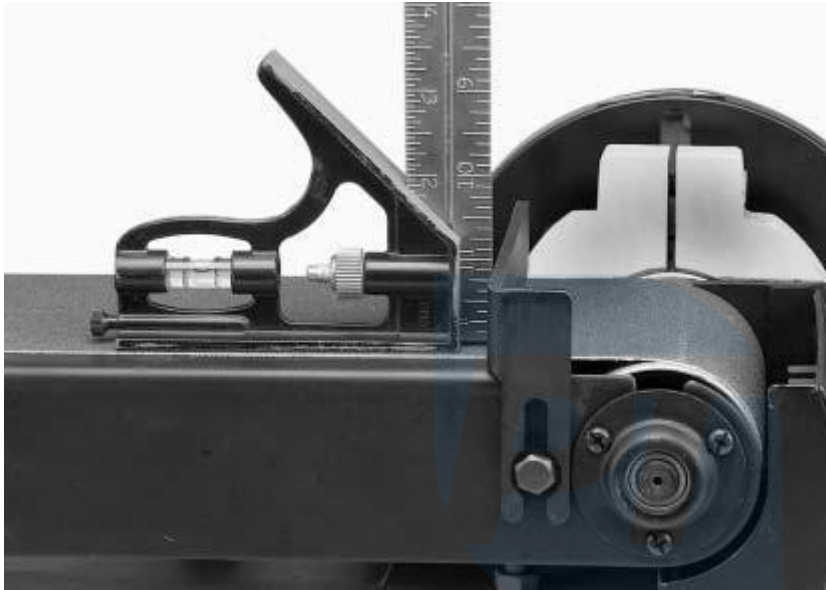

Înclinarea părții superioare a roții de rectificat

Este posibilă înclinarea blatului mesei până la 45 de grade. Slăbiți butonul, înclinați blatul mesei și strângeți butonul de sus.

Nu uitați că, după ce ați răsturnat blatul mesei, acesta trebuie să fie ținut la câțiva milimetri distanță de roata de șlefuit.



Reglarea în unghi drept a blatului mesei de rectificat

Pentru a face acest lucru, utilizați un fier unghiular, pe care îl plasați pe o parte a rolei și pe cealaltă parte.
blaturi de masă.



Înlocuirea curelei abrazive

1. Slăbiți piulița de oprire.
2. Slăbiți cât mai mult posibil tensiunea curelei. Scoateți cureaua.
3. Instalați noua curea.
4. Strângeți cronometrul.
5. Strângeți tensiunea curelei cât mai mult posibil. Verificați funcționalitatea curelei.
6. Centrați cureaua, dacă este necesar.

Înlocuirea discului de rectificat

1. Îndepărtați partea superioară.
2. Îndepărtați capacul inferior.
3. Deconectați vechiul disc. Curățați discul.
4. Conectați noul disc.
5. Puneți la loc capacul inferior și apoi blatul mesei.

ÎNTREȚINERE

- Echipamentul nu necesită întreținere avansată. În cazul unor defecțiuni sau disfuncționalități, reparațiile trebuie efectuate de un tehnician de service calificat.
- Înainte de prima utilizare și la fiecare 100 de ore de funcționare, lubrifiați toate părțile articulațiilor (dacă este necesar, îndepărtați toate așchiile și praful cu o perie înainte de lubrifiere).
- Verificați în mod regulat starea etichetelor de siguranță. Dacă este necesar, autocolantele trebuie să fie înlocuiscă.
- Verificați în mod regulat starea curelei și a ghidajului curelei.
- Starea tehnică bună și rolele de ghidare corect reglate garantează o mișcare liberă a benzii și o rectificare precisă.
- Depozitați dispozitivul într-o încăpăre închisă și uscată.
- Îndepărtați așchiile, rumegușul și praful după fiecare lucrare finalizată.

REZOLVAREA PROBLEMELOR

Problema	Cauza posibilă	Soluție
Aparatul se oprește sau nu va lansa	<ul style="list-style-type: none"> • Comutatorul ON/OFF este deteriorat • Dispozitivul este deconectat de la sursa de alimentare • Dispozitivul este suprasolicitat • Întrerupător de circuit nefuncțional sau siguranță • Cablu de alimentare deteriorat 	<ul style="list-style-type: none"> • Verificați comutatorul • Verificați toate conexiunile de alimentare • Lăsați dispozitivul se răcește și se resetează prin oprirea întrerupătorului • Înlocuiți siguranța sau resetați întrerupătorul de circuit. • Înlocuiți cablul de alimentare
În timpul funcționării, dispozitivul încetinește.	<ul style="list-style-type: none"> • Presiunea excesivă a elementelor asupra materiale abrazive 	<ul style="list-style-type: none"> • Reduceți presiunea de contact elemente de pe abraziv
Rezultat nesatisfăcător Teza	<ul style="list-style-type: none"> • Sărac (prea mic/pe care mare) dimensiunea granulelor abrazive 	<ul style="list-style-type: none"> • Utilizați materiale cu dimensiunea corectă a granulelor
Schimbare prea rapidă a vitezei	<ul style="list-style-type: none"> • Granulația abrazivului este prea mare. mic 	<ul style="list-style-type: none"> • Utilizați materiale cu dimensiuni mai mari ale granulelor
Unghiul de măcinare este incorect	<ul style="list-style-type: none"> • Unghiul nu este setat corect 	<ul style="list-style-type: none"> • Reglați unghiul
Discul nr. nu se rotește în poziție centrală	<ul style="list-style-type: none"> • Roata de rectificat nu este montat corect 	<ul style="list-style-type: none"> • Introduceți discul în centru locații
Cureaua de rectificare cade de pe rulment	<ul style="list-style-type: none"> • Banda de măcinare este montat incorect 	<ul style="list-style-type: none"> • Atașați banda abrazivă Central
Piesa de prelucrat se încălzește foarte tare	<ul style="list-style-type: none"> • Abrazivi contaminați cu lac • Forță de strângere prea mare 	<ul style="list-style-type: none"> • Înlocuiți abrazivul • Reduceți presiunea

ELIMINAREA ECHIPAMENTELOR UZATE



La sfârșitul duratei de viață utilă, acest produs nu trebuie eliminat împreună cu deșeurile menajere obișnuite, ci dus la un centru de colectare pentru reciclarea echipamentelor electrice și electronice. Acesta este marcat cu un simbol pe produsul, manualul sau ambalajul. Prin re folosirea materialelor sau prin utilizarea în alt mod a echipamentelor uzate, contribuiți în mod semnificativ la protejarea mediului înconjurător.